



АГЕНЦИЯ ПО ОБЩЕСТВЕНИ ПОРЪЧКИ
1000 София, ул. Лега 4
факс: 940 7078
e-mail: rop@aop.bg , e-rop@aop.bg
интернет адрес: <http://www.aop.bg>

ПУБЛИЧНА ПОКАНА

ДЕЛОВОДНА ИНФОРМАЦИЯ

Деловодна информация

Партида на възложителя: 01351

Поделение: "Булгартрансгаз" ЕАД

Изходящ номер: БТГ-04-19-2228 от дата 06/08/2012

Коментар на възложителя:

РАЗДЕЛ I: ВЪЗЛОЖИТЕЛ

I.1) Наименование, адреси и място/места за контакт:

Възложител

"Булгартрансгаз" ЕАД

Адрес

бул. "Панчо Владигеров" 66

Град

София

Пощенски код

1336

Страна

България

Място/места за контакт

бул. "Панчо Владигеров" 66

Телефон

02 9396110

Лице за контакт (може и повече от едно лице)

Ралица Велкова

E-mail

Ralitsa.Velkova@bulgartransgaz.bg

Факс

02 9250063

Интернет адрес/и (когато е приложимо)

Адрес на възложителя:

<http://www.bulgartransgaz.bg>

Адрес на профил на купувача (или друг интернет адрес, на който е публикувана поканата):

<http://www.bulgartransgaz.bg>

РАЗДЕЛ II

Обект на поръчката

Строителство

Доставки

Услуги

Кратко описание

Преоборудване на 4 (четири) броя компресорни цилиндри

Общ терминологичен речник (CPV)

Осн. код

Доп. код (когато е приложимо)

Осн. предмет

50530000

РАЗДЕЛ III**Количество или обем**

Услугата включва преоборудване на 4 (четири) броя компресорни цилиндри, съгласно изискванията на Пълното описание и Техническата спецификация.

Прогнозна стойност

(в цифри): _____ Валута:

Място на извършване

Ремонтната база на Изпълнителя

код NUTS: BG

Изисквания за изпълнение на поръчката

1. Да се извърши преоборудване на 4 (четири) броя компресорни цилиндри, в пълно съответствие с изискванията на Възложителя, посочени в публикуваните на сайта на Възложителя пълно описание и техническа спецификация. Ремонтните компресорни цилиндри трябва да отговарят на техническите изисквания на първоначален монтаж на завода-производител на ГМК.
2. Срок на изпълнение: не повече от 90 дни, като за начална дата се счита датата на писмено уведомяване от Възложителя до Изпълнителя за готовност за предаване на компресорните цилиндри за преоборудване.
3. Гаранционен срок: по предложение на оферента, но не по-малък от 12 (дванадесет) месеца от датата на подписване на Приемно-предавателния протокол.
4. Цена и начин на плащане:
 - 4.1. Офериранията от Вас цена следва да бъде в лева, без ДДС, и да включва всички разходи за изпълнение на поръчката съгласно изискванията, посочени в настоящата покана, в т.ч.:
 - Стойността на преоборудването;
 - Разходите за транспорт на цилиндрите от ПГХ "Чирен" до базата на Изпълнителя и обратно;
 - Разходи за труд, застраховка на оборудването по време на транспортирането.
 - 4.2. Начин на плащане - 100 % от цената се заплаща в срок до 10 (десет) работни дни след изпълнение на преоборудването и представяне на следните документи в Централно управление на "Булгартрансгаз" ЕАД:
 - Оригинална фактура за дължимата сума;
 - Приемно-предавателен протокол, подписан от представители на двете страни, удостоверяващ съответствието на извършените дейности с договорените изисквания;
 - Сертификат за качество на изпълнение на поръчката.
5. Участникът, определен за изпълнител на поръчката, е длъжен в срок не повече от 14 (четиринадесет) дни от датата на получаване на покана от Възложителя за сключване на договор, да представи документи от съответните компетентни органи за удостоверяване липсата на обстоятелствата по чл. 47, ал. 1, т. 1 от ЗОП, декларация за липса на обстоятелства по чл. 47, ал. 5 от ЗОП и декларации по чл. 6, ал. 2, по чл. 4 ал. 7 и по чл. 6 ал. 5 т. 3 от Закона за мерките срещу изпирането на пари (ЗМИП).

Критерий за възлагане

най-ниска цена

икономически най-изгодна оферта

Показатели за оценка на офертите

Срок за получаване на офертите	
Дата: 17/08/2012 дд/мм/гггг	Час: 17:00
Европейско финансиране	Да <input type="checkbox"/> Не <input checked="" type="checkbox"/>
Допълнителна информация	
Допълнителна информация и документи, свързани с поръчката, могат да бъдат получени на посочения интернет адрес или друго:	
Съдържание на офертата:	
Приемат се оферти само за целия обхват на поръчката. Не се приемат варианти.	
1. Подробно описание на предлаганата услуга.	
2. Копие от документа за регистрация или единен идентификационен код, съгласно чл. 23 от Закона за търговския регистър.	
3. Срок за изпълнение на поръчката (не повече от 90 дни).	
4. Гаранционен срок (не по-малко от 12 /дванадесет/ месеца от датата на подписване на Приемно-предавателния протокол).	
5. Срок на валидност на офертата (най-малко 60 дни от обявената крайна дата за получаване на офертите).	
6. Ценово предложение (с посочени единични цени и обща стойност, без ДДС).	
7. Точен адрес и лице за кореспонденция.	
Офертите следва да са под формата на писмени предложения и да се представят в запечатан, непрозрачен плик - лично, чрез препоръчана поща или по куриер на следния адрес: "Булгартрансгаз" ЕАД - Централно управление; гр. София, 1336, ж.к. „Люлин-2“, п.к. 3, бул. „Панчо Владигеров“ No 66, на вниманието на отдел „Придобиване на активи“.	
Допълнителна информация може да получите на тел. +359 2/ 939 6110.	
Лице за контакт: Ралица Велкова, email: Ralitsa.Velkova@bulgartransgaz.bg	
Офертите следва да бъдат подписани и подпечатани от представляващия Участника или упълномощен от него представител. При представяне на офертите върху плика се посочва наименование на участника и референтен номер на поръчката: 120-074.	

РАЗДЕЛ IV**Срок на валидност на публичната покана (включително)**

Дата: 17/08/2012 дд/мм/гггг

ПЪЛНО ОПИСАНИЕ НА ПРЕДМЕТА НА ПОРЪЧКАТА

Наименование на поръчката:	<i>Преоборудване на 4 броя компресорни цилиндри</i>
Идент. номер на поръчката:	<i>120-074</i>

Настоящият документ съдържа пълното описание на обекта на поръчката, техническа спецификация, условията и изискванията към изпълнението на поръчката.

1. Съществуващо състояние:

Газомотокомпресорните агрегати (ГМК) тип 10 ГКНАМ са основна част от системата за нагнетяване на природен газ с цел съхранението му в подземното хранилище "Чирен". В ПГХ Чирен се експлоатират 8 броя ГМК.

Агрегатите 10 ГКНАМ са произведени от ОАО "РУМО" – Русия, състоят се от 10 цилиндри двуктактов бутален двигател с вътрешно горене, от чиито колян вал се задвижват 5 компресорни цилиндри за нагнетяване на природния газ.

В процеса на експлоатация на ГМК се получава износване на компресорните цилиндри над допустимите граници и е необходим ремонт за възстановяване експлоатационните параметри. Конструкцията на компресорните цилиндри позволява замяна на износените цилиндри втулки с нови, с необходимите размери.

2. Цели на поръчката:

Ремонт на четири компресорни цилиндри чрез избиване на износени цилиндри втулки и монтиране на тяхно място на нови с необходимите размери, с цел използването им по предназначение.

3. Изисквания за изпълнение и качество на продуктите и услугите:

3.1. При ремонта на компресорните цилиндри е необходимо да се изпълнят минимум следните дейности:

- избиване на старите цилиндри втулки;
- обработване до необходимия външен размер на новите втулки;
- набиване на новите втулки;
- направа на отвори за смукателните и нагнетателни клапани;
- механична обработка на вътрешната повърхност на втулките (чрез престъргване и хонинговане) за достигане на необходимите размери и допуски.

3.2. При изпълнението на ремонта трябва да се спазват техническите изисквания на завода производител, посочени в Приложение №2.

3.3. Приемането на изпълнените работи ще се извърши от представител на Възложителя.

4. Изисквания към изпълнителя:

4.1. Опит в изпълнението на подобен вид услуги.

4.2. Наличие на необходимото технологично оборудване: металообработващи машини, приспособления за избиване и набиване на цилиндричните втулки, измерителни инструменти и др.

4.3. Осигуряване контрол на качеството при изпълнение предмета на поръчката.

5. Изисквания към персонала, който ще изпълнява поръчката:

Изпълнителят трябва да разполага с правоспособен персонал за изпълнение на ремонтните дейности:

- работа на металообработващи машини;
- извършване на подобни ремонти.

6. Изисквания относно документите, които следва да се представят при изпълнение на договора:

6.1. Сертификат за качество на изпълнение на поръчката.

7. Нормативи, стандарти и други разпоредби на които следва да отговарят предоставените продукти и услуги при изпълнението:

7.1. Ремонтните компресорни цилиндри трябва да отговарят на техническите изисквания за първоначален монтаж на завода-производител на ГМК, посочени в Приложение № 2.

8. Задължение на Възложителя при изпълнението на поръчката са:

8.1. Да предостави на Изпълнителя четири необработени цилиндрични втулки.

8.2. Да предостави на Изпълнителя налична техническа документация, свързана с изпълнението на поръчката.

8.3. Приемане на ремонтните компресорни цилиндри, съгласно изискванията на Приложение № 2.

9. Гаранционен срок – не по-малко от 12 месеца

10. Срок за изпълнение на услугата – не повече от 90 дни.

Приложение № 1 – Техническа спецификация

Приложение №2 – Чертеж на втулката

ТЕХНИЧЕСКА СПЕЦИФИКАЦИЯ

Наименование на поръчката: **Преоборудване на 4 броя компресорни цилиндри**

Идент. номер на поръчката: **120-074**

№	Описание на услугата	Единица мярка	Количество	Задължителни дейности от участниците	Забележка
1.	Преоборудване на компресорни цилиндри	Бр.	4		

ИЗИСКВАНИЯ КЪМ УСЛУГАТА:

Изпълнение на дейностите указани в "Пълно описание предмета на поръчката" и приложенията към него.

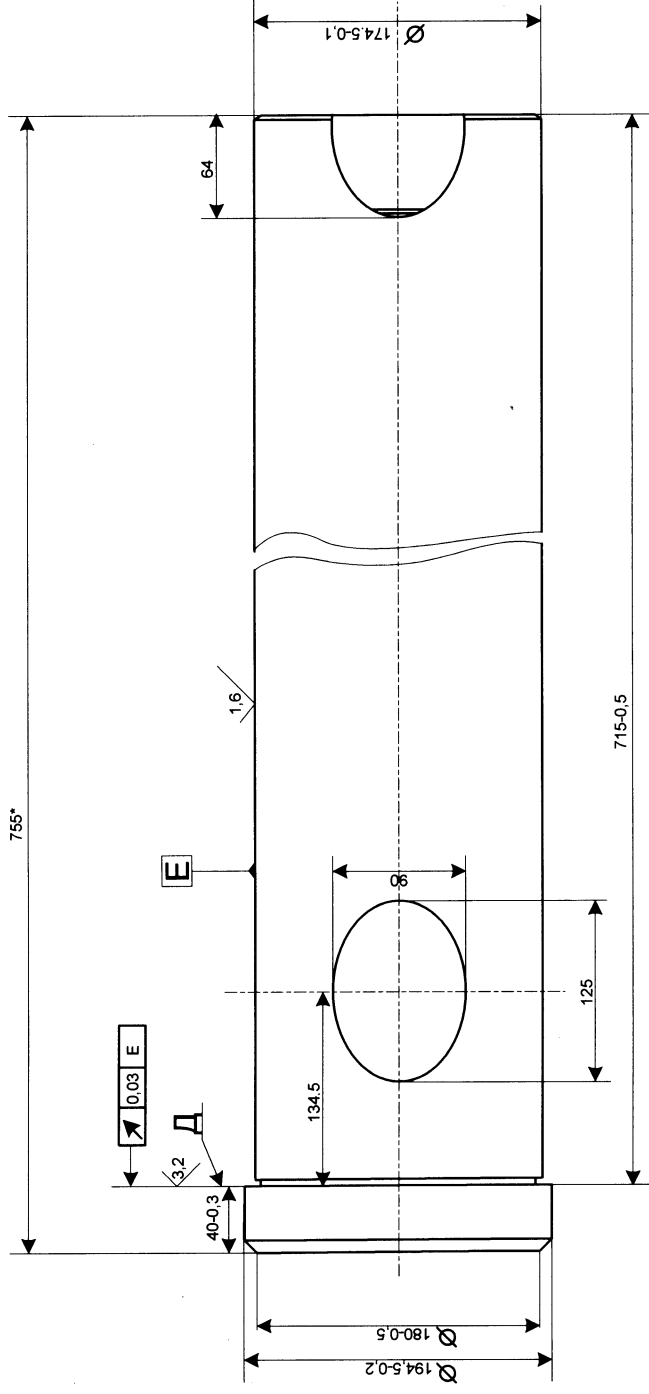
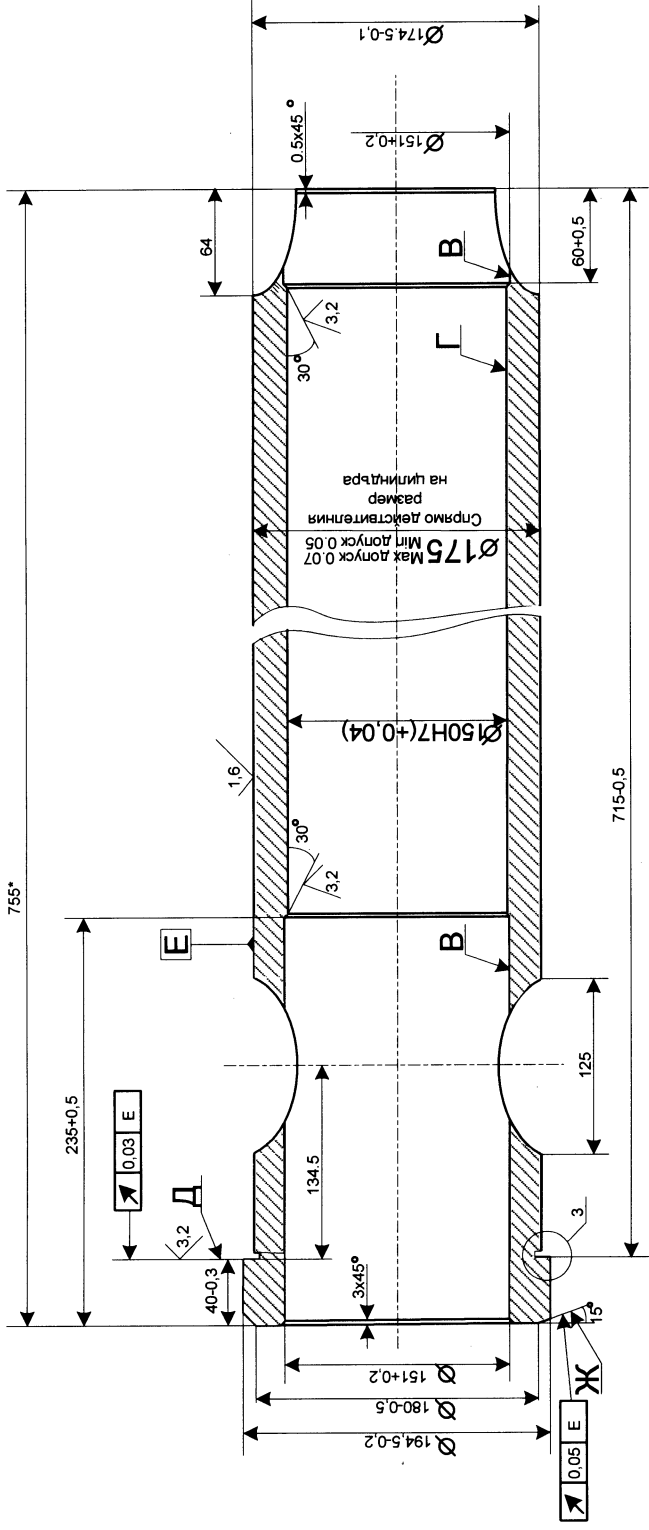
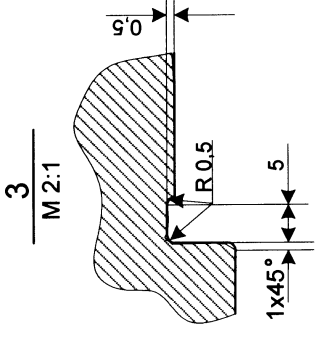

1. Материал СЧ2 5 ГОСТ 1412-85 с добавяне Ni 0,8%; Cu 0,5%
2. Отливки по ГОСТ 26358-84
3. Микроструктура: ПГф1, ПГф2, ПГд45, ПГд180, ПГр1, П(ФО)-П92(Ф8), ФЭр1, ФЭп6000 ГОСТ 3443-87 (се обезпечава технологично)
4. Отливката да се подложи на естествено или изкуствено остаряване
5. 180...262 НВ
6. Поправката на дефектите с помощта на заварките не се допуска
7. *размер за справка
8. Размер в скобите – след сборка
9. Не посочените отклонения от размерите: Н14, h 14
10. Повърхностните резки да не са по-дълбоки от 0,1 мм
11. Повърхностните Ж-образни напуквания, резки, натъртвания не се допускат
12. Пукнатини, непътности, необработени повърхнини не се допускат
13. Отклонение от плоската повърхност D да се провери с боя
14. На повърхнината Г се допускат образувания не повече от 2 мм, с дълбочина не повече от 1 мм, които се намират на разстояние не повече от 50 мм едно от друго, но не повече от 6 броя. Образуванията от метал, освен от графит, не се допускат.
15. На повърхнината В се допускат образувания до 4 мм, с дълбочина не повече от 20% от дебелината на втулката в мястото на образуването, но не повече от 10 бр. на всяка повърхност.
16. На повърхнината Е се допускат образувания с диаметър не повече от 4 мм, с дълбочина не повече от 20% от дебелината на втулката в мястото на образуването и чужди включвания с диаметър не повече от 12 мм, които са разположени не по-близо от 30 мм с обща площ 10 cm²

10 ГКН, 10 ГКНМ, 10 ГКНАМ	
821-130102	
Втулка	М 1:2