



АГЕНЦИЯ ПО ОБЩЕСТВЕНИ ПОРЪЧКИ  
1000 София, ул. Лега 4  
факс: 940 7078  
e-mail: rop@aop.bg , e-rop@aop.bg  
интернет адрес: <http://www.aop.bg>

## ПУБЛИЧНА ПОКАНА

### ДЕЛОВОДНА ИНФОРМАЦИЯ

<p><b>Деловодна информация</b>          Партида на възложителя: 01351          Поделение: "Булгартрансгаз" ЕАД          Изходящ номер: БТГ-04-19-3466 от дата 23/11/2012          Коментар на възложителя:</p>

### РАЗДЕЛ I: ВЪЗЛОЖИТЕЛ

<b>I.1) Наименование, адреси и място/места за контакт:</b>		
Възложител "Булгартрансгаз" ЕАД		
Адрес бул. "Панчо Владигеров" 66		
Град София	Пощенски код 1336	Страна България
Място/места за контакт бул. "Панчо Владигеров" 66	Телефон 02 9396110	
Лице за контакт (може и повече от едно лице) Ралица Велкова		
E-mail Ralitsa.Velkova@bulgartransgaz.bg	Факс 02 9250063	
Интернет адрес/и (когато е приложимо) Адрес на възложителя: <a href="http://www.bulgartransgaz.bg">http://www.bulgartransgaz.bg</a> Адрес на профил на купувача (или друг интернет адрес, на който е публикувана поканата): <a href="http://www.bulgartransgaz.bg">http://www.bulgartransgaz.bg</a>		

### РАЗДЕЛ II

<b>Обект на поръчката</b>		
<input type="checkbox"/> Строителство	<input type="checkbox"/> Доставки	<input checked="" type="checkbox"/> Услуги
<b>Кратко описание</b> Преоборудване на 4 (четири) броя компресорни цилиндри		
<b>Общ терминологичен речник (CPV)</b>		
	<b>Осн. код</b>	<b>Доп. код (когато е приложимо)</b>
<b>Осн. предмет</b>	50530000	

**РАЗДЕЛ III****Количество или обем**

Услугата включва преоборудване на 4 (четири) броя компресорни цилиндри, съгласно изискванията на Пълното описание и Техническата спецификация.

**Прогнозна стойност**

(в цифри): \_\_\_\_\_ Валута:

**Място на извършване**

Ремонтната база на Изпълнителя

код NUTS: BG

**Изисквания за изпълнение на поръчката**

1. Да се извърши преоборудване на 4 (четири) броя компресорни цилиндри, в пълно съответствие с изискванията на Възложителя, посочени в публикуваните на сайта на Възложителя пълно описание и техническа спецификация. Ремонтните компресорни цилиндри трябва да отговарят на техническите изисквания на първоначален монтаж на завода-производител на ГМК.
2. Срок на изпълнение: не повече от 90 дни, като за начална дата се счита датата на писмено уведомяване от Възложителя до Изпълнителя за готовност за предаване на компресорните цилиндри за преоборудване.
3. Гаранционен срок: по предложение на оферента, но не по-малък от 12 (дванадесет) месеца от датата на подписване на Приемно-предавателния протокол.
4. Цена и начин на плащане:
  - 4.1. Офериранията от Вас цена следва да бъде в лева, без ДДС, и да включва всички разходи за изпълнение на поръчката съгласно изискванията, посочени в настоящата покана, в т.ч.:
    - Стойността на преоборудването;
    - Разходите за транспорт на цилиндрите от ПГХ "Чирен" до ремонтната база на Изпълнителя и обратно;
    - Разходи за труд, застраховка на оборудването по време на транспортирането.
  - 4.2. Начин на плащане – 100 % от цената се заплаща в срок до 10 (десет) работни дни след изпълнение на преоборудването и представяне на следните документи в Централно управление на "Булгартрансгаз" ЕАД:
    - Оригинална фактура за дължимата сума;
    - Приемно-предавателен протокол, подписан от представители на двете страни, удостоверяващ съответствието на извършените дейности с договорените изисквания;
    - Сертификат за качество на изпълнение на поръчката.
5. Условия за сключване на договор с избрания за изпълнител: При подписване на договор участникът, определен за изпълнител на поръчката, е длъжен да представи документи от съответните компетентни органи за удостоверяване липсата на обстоятелствата по чл. 47, ал. 1, т. 1 от ЗОП, декларация за липса на обстоятелства по чл. 47, ал. 5 от ЗОП, както и декларации по чл. 6, ал. 2 и по чл. 4 ал. 7, във връзка с по чл. 6 ал. 5 т. 3 от Закона за мерките срещу изпирането на пари (ЗМИП).

**Критерий за възлагане**

най-ниска цена

икономически най-изгодна оферта

**Показатели за оценка на офертите**

<b>Срок за получаване на офертите</b>	
Дата: 03/12/2012 дд/мм/гггг	Час: 17:00
<b>Европейско финансиране</b>	Да <input type="checkbox"/> Не <input checked="" type="checkbox"/>
<p><b>Допълнителна информация</b></p> <p>Допълнителна информация и документи, свързани с поръчката, могат да бъдат получени на посочения интернет адрес или друго:</p> <p>Съдържание на офертата:</p> <p>Приемат се оферти само за целия обхват на поръчката. Не се приемат варианти.</p> <ol style="list-style-type: none"> <li>1. Подробно описание на предлаганата услуга.</li> <li>2. Копие от документа за регистрация или единен идентификационен код, съгласно чл. 23 от Закона за търговския регистър.</li> <li>3. Срок за изпълнение на поръчката (не повече от 90 дни).</li> <li>4. Гаранционен срок (не по-малко от 12 /дванадесет/ месеца от датата на подписване на Приемно-предавателния протокол).</li> <li>5. Срок на валидност на офертата (най-малко 60 дни от обявената крайна дата за получаване на офертите).</li> <li>6. Ценово предложение (с посочени единични цени и обща стойност, без ДДС).</li> <li>7. Точен адрес и лице за кореспонденция.</li> </ol> <p>Офертите следва да са под формата на писмени предложения и да се представят в запечатан, непрозрачен плик - лично, чрез препоръчана поща или по куриер на следния адрес:  "Булгартрансгаз" ЕАД - Централно управление; гр. София, 1336, ж.к. „Люлин-2“, п.к. 3, бул. „Панчо Владигеров“ No 66, на вниманието на отдел „Придобиване на активи“.</p> <p>Допълнителна информация може да получите на тел. +359 2/ 939 6110.</p> <p>Лице за контакт: Ралица Велкова, email: Ralitsa.Velkova@bulgartransgaz.bg</p> <p>Офертите следва да бъдат подписани и подпечатани от представляващия Участника или упълномощен от него представител. При представяне на офертите върху плика се посочва наименование на участника и референтен номер на поръчката: 120-168.</p>	

#### РАЗДЕЛ IV

##### Срок на валидност на публичната покана (включително)

Дата: 03/12/2012 дд/мм/гггг

## ПЪЛНО ОПИСАНИЕ НА ПРЕДМЕТА НА ПОРЪЧКАТА

Наименование на поръчката:	<i>Преоборудване на 4 броя компресорни цилиндри</i>
Идент. номер на поръчката:	<i>120-168</i>

Настоящият документ съдържа пълното описание на обекта на поръчката, техническа спецификация, условията и изискванията към изпълнението на поръчката.

### 1. Съществуващо състояние:

Газомотокомпресорните агрегати (ГМК) тип 10 ГКНАМ са основна част от системата за нагнетяване на природен газ с цел съхранението му в подземното хранилище "Чирен". В ПГХ Чирен се експлоатират 8 броя ГМК.

Агрегатите 10 ГКНАМ са произведени от ОАО "РУМО" – Русия, състоят се от 10 цилиндри двутактов бутален двигател с вътрешно горене, от чиито колян вал се задвижват 5 компресорни цилиндри за нагнетяване на природния газ.

В процеса на експлоатация на ГМК се получава износване на компресорните цилиндри над допустимите граници и е необходим ремонт за възстановяване експлоатационните параметри. Конструкцията на компресорните цилиндри позволява замяна на износените цилиндри втулки с нови, с необходимите размери.

### 2. Цели на поръчката:

Ремонт на четири компресорни цилиндри чрез избиване на износени цилиндри втулки и монтиране на тяхно място на нови с необходимите размери, с цел използването им по предназначение.

### 3. Изисквания за изпълнение и качество на продуктите и услугите:

3.1. При ремонта на компресорните цилиндри е необходимо да се изпълнят минимум следните дейности:

- избиване на старите цилиндри втулки;
- обработване до необходимия външен размер на новите втулки;
- набиване на новите втулки;
- направа на отвори за смукателните и нагнетателни клапани;
- механична обработка на вътрешната повърхност на втулките (чрез престъргване и хонинговане) за достигане на необходимите размери и допуски.

3.2. При изпълнението на ремонта трябва да се спазват техническите изисквания на завода производител, посочени в Приложение №2.

3.3. Приемането на изпълнените работи ще се извърши от представител на Възложителя.

### 4. Изисквания към участника:

Участникът в своето предложение да представи информация за:

4.1. Опит в изпълнението на подобен вид услуги.

4.2. Наличие на необходимото технологично оборудване: металообработващи машини, приспособления за избиване и набиване на цилиндричните втулки, измерителни инструменти и др.

4.3. Осигуряване контрол на качеството при изпълнение предмета на поръчката.

**5. Изисквания към персонала, който ще изпълнява поръчката:**

Изпълнителят трябва да разполага с правоспособен персонал за изпълнение на ремонтните дейности:

- работа на металообработващи машини;
- извършване на подобни ремонти.

**6. Изисквания относно документите, които следва да се представят при изпълнение на договора:**

6.1. Сертификат за качество на изпълнение на поръчката.

**7. Нормативи, стандарти и други разпоредби на които следва да отговарят предоставените продукти и услуги при изпълнението:**

7.1. Ремонтните компресорни цилиндри трябва да отговарят на техническите изисквания за първоначален монтаж на завода-производител на ГМК, посочени в Приложение № 2.

**8. Задължение на Възложителя при изпълнението на поръчката са:**

8.1. Да предостави на Изпълнителя четири необработени цилиндрични втулки.

8.2. Да предостави на Изпълнителя налична техническа документация, свързана с изпълнението на поръчката.

8.3. Приемане на ремонтните компресорни цилиндри, съгласно изискванията на Приложение № 2.

**9. Гаранционен срок – не по-малко от 12 месеца**

**10. Срок за изпълнение на услугата – не повече от 90 дни.**

Приложение № 1 – Техническа спецификация

Приложение №2 – Чертеж на втулката

## ТЕХНИЧЕСКА СПЕЦИФИКАЦИЯ

Наименование на поръчката: **Преоборудване на 4 броя компресорни цилиндри**

Идент. номер на поръчката: **120-168**

№	Описание на услугата	Единица мярка	Количество	Задължителни дейности от участниците	Забележка
1.	Преоборудване на компресорни цилиндри	Бр.	4		

### ИЗИСКВАНИЯ КЪМ УСЛУГАТА:

Изпълнение на дейностите указани в "Пълно описание предмета на поръчката" и приложенията към него.

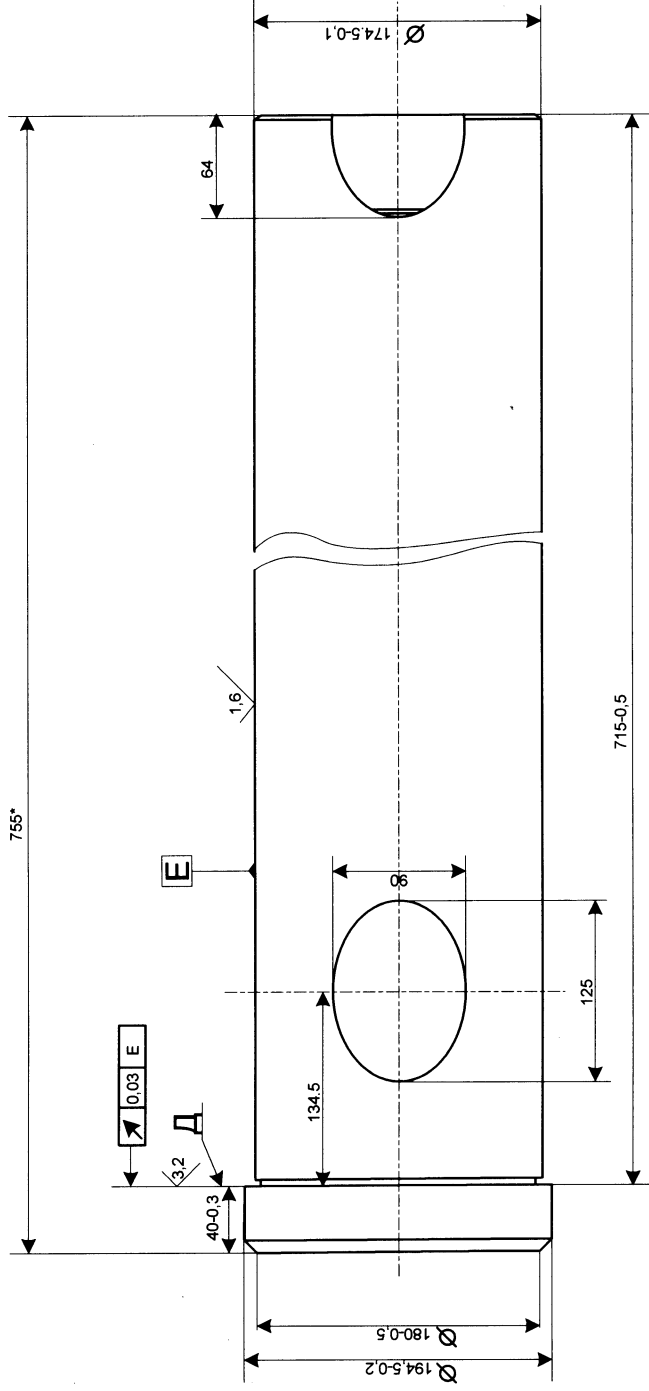
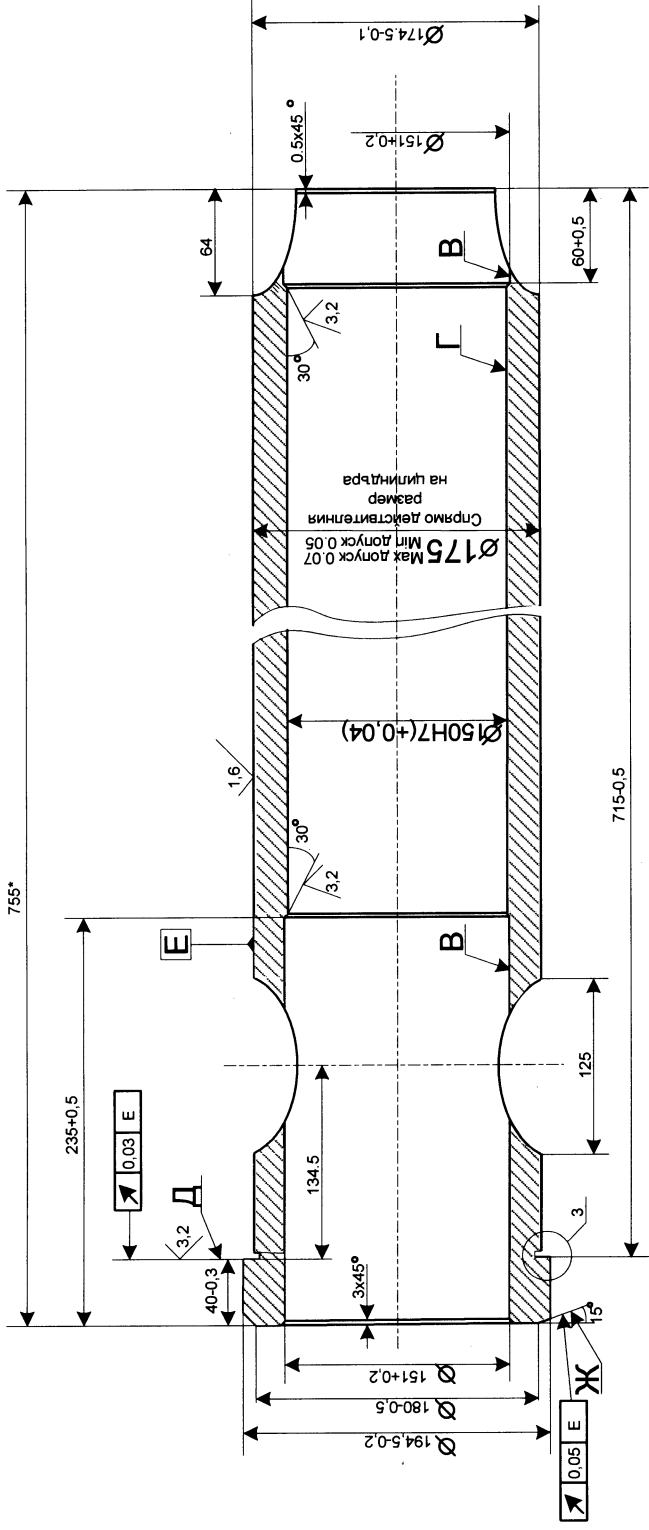
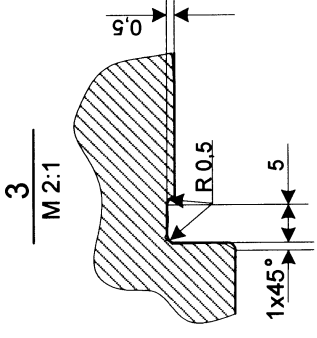

1. Материал СЧ2 5 ГОСТ 1412-85 с добавяне Ni 0,8%; Cu 0,5%
2. Отливки по ГОСТ 26358-84
3. Микроструктура: ПГф1, ПГф2, ПГд45, ПГд180, ПГр1, П(ФО)-П92(Ф8), ФЭр1, ФЭп6000 ГОСТ 3443-87 (се обезпечава технологично)
4. Отливката да се подложи на естествено или изкуствено остаряване
5. 180...262 НВ
6. Поправката на дефектите с помощта на заварките не се допуска
7. \*размер за справка
8. Размер в скобите – след сборка
9. Не посочените отклонения от размерите: Н14, h 14
10. Повърхностните резки да не са по-дълбоки от 0,1 мм
11. Повърхностните Ж-образни напуквания, резки, натъртвания не се допускат
12. Пукнатини, неплътности, необработени повърхнини не се допускат
13. Отклонение от плоската повърхност D да се провери с боя
14. На повърхнината Г се допускат образувания не повече от 2 мм, с дълбочина не повече от 1 мм, които се намират на разстояние не повече от 50 мм едно от друго, но не повече от 6 броя. Образуваните от метал, освен от графит, не се допускат.
15. На повърхнината В се допускат образувания до 4 мм, с дълбочина не повече от 20% от дебелината на втулката в мястото на образуването, но не повече от 10 бр. на всяка повърхност.
16. На повърхнината Е се допускат образувания с диаметър не повече от 4 мм, с дълбочина не повече от 20% от дебелината на втулката в мястото на образуването и чужди включвания с диаметър не повече от 12 мм, които са разположени не по-близо от 30 мм с обща площ 10 см<sup>2</sup>

10 ГКН, 10 ГКНМ, 10 ГКНАМ	
821-130102	
Втулка	М 1:2